

NXV Caractéristiques Techniques

Chariot pour allées étroites avec tête tridirectionnelle ou fourche télescopique

NXV



NXV Chariot allée étroite avec tête tridirectionnelle ou fourche télescopique
Pour allées étroites, rayonnages grande hauteur et performances les plus élevées.

	1.1	Constructeur			STILL	STILL	STILL	
Caractéristiques	1.2	Modèle			NXV avec tête tridirectionnelle et mât Triplex, sans levée auxiliaire	NXV avec tête tridirectionnelle, mât Triplex et levée auxiliaire	NXV avec tête tridirectionnelle et fourche télescopique, sans levée auxiliaire	
	1.3	Motorisation			Électrique	Électrique	Électrique	
	1.4	Utilisation			Conducteur assis	Conducteur assis	Conducteur assis	
	1.5	Capacité nominale/charge		kg	1500	1000	1250	
	1.6	Centre de gravité de la charge	c	mm	600	600	600	
	1.9	Empattement	y	mm	1916	1916	1971	
Poids	2.1	Poids à vide avec batterie		kg	6869	8689	5518	
	2.2	Charge sur essieu (en charge)	côté moteur/côté charge	kg	1956/6413	2413/7276	1280/5488	
	2.3	Charge sur essieu (à vide)	côté moteur/côté charge	kg	2488/4381	2768/5921	1866/3652	
Roues	3.1	Équipement de roues			Polyurethane	Polyurethane	Polyurethane	
	3.2	Diamètre/largeur des bandages		mm	360/130	360/130	360/130	
	3.3	Diamètre/largeur des bandages	côté charge	mm	370/160	370/160	370/160	
	3.5	Nombre de roues (x = motrice)	côté moteur/côté charge		1x/2	1x/2	1x/2	
	3.6	Voie	côté moteur/côté charge	b ₁₀ /b ₁₁	mm	0/1290	0/1290	0/990
	Principales dimensions	4.2	Hauteur du mât replié		h ₁	mm	3400	5900
4.3		Levée libre		h ₂	mm	2150	4650	-
4.4		Levée		h ₃	mm	6350	12850	4200
4.5		Hauteur du mât déployé		h ₄	mm	7800	15041	5500
4.6		Hauteur de la tête tridirectionnelle		h _L	mm	1220	1050	896
4.7		Hauteur au-dessus du toit de protection (cabine)		h ₆	mm	2200	2200	2200
4.8		Hauteur assise		h ₇	mm	1050	1050	1050
4.15		Hauteur fourche abaissée		h ₁₃	mm	60	60	180
4.19		Longueur hors-tout (fourche incluse)		l ₁	mm	3208	3208	3690
4.21		Largeur châssis (essieu porteur)		b ₁ /b ₂	mm	1250/1500	1250/1500	1120/1200
4.22		Dimensions des fourches		s/e/l	mm	50/120/1200	50/120/1200	65/174/1200
4.24		Largeur du tablier porte fourches		b ₃	mm	710	710	1165
4.25		Ecartement extérieur des fourches	min./max.	b ₅	mm	470/640	470/640	545/545
4.27		Largeur extérieur des galets de guidage		b ₆	mm	1657	1670	1375
4.29		Course d'extension		b ₇	mm	1294	1298	1290
4.31		Garde au sol sous le mât avec charge		m ₁	mm	40	40	40
4.32		Garde au sol à mi-empattement		m ₂	mm	80	80	80
4.34		Largeur d'allée de travail		A _{st}	mm	1662	1675	1380
4.35		Rayon de giration		W _a	mm	2147	2147	2202
4.38		Distance entre essieu porteur et centre de rotation		l _a	mm	706	706	773
4.39		Longueur du bras		A	mm	480	480	-
4.40		Largeur châssis rétraction		B	mm	1465	1495	-
4.41		Épaisseur de la tête		F	mm	277	287	-
4.42	Largeur min. d'allée de transfert		Au	mm	3677	3680	4006	
Performance	5.1	Vitesse de translation	avec/sans charge	km/h	10,5/10,5	10,5/10,5	10,5/10,5	
	5.2	Vitesse de levée	avec/sans charge	m/s	0,56/0,57	0,43/0,43	0,57/0,57	
	5.3	Vitesse de descente	avec/sans charge	m/s	0,45/0,45	0,45/0,45	0,45/0,45	
	5.4	Vitesse d'extension	avec/sans charge	m/s	0,29/0,29	0,33/0,33	0,40/0,40	
	5.9	Accélération (sur 10 m)	avec/sans charge	s	6/6	6/6	5/5	
	5.10	Frein de service				À génératrice	À génératrice	À génératrice
Moteur électrique	6.1	Moteur de translation, puissance S2 = 60 min		kW	6,5	6,5	6,5	
	6.2	Moteur de levage, puissance avec S3 = 15 %		kW	24	24	24	
	6.3	Batterie selon DIN 43531/35/36 A, B, C, non			DIN 43531 C (B)	DIN 43531 C (B)	DIN 43531 C (B)	
	6.4	Type de batterie, tension, capacité nominale C5		V/Ah	48V 8PzS 1120	48V 8PzS 1120	48V 8PzS 1120	
	6.5	Poids batterie ± 5 % (suivant constructeur)		kg	1688	1688	1688	
Autre	8.1	Contrôle de transmission			Microprocesseur	Microprocesseur	Microprocesseur	
	8.4	Niveau sonore à l'oreille du conducteur		dB(A)	68	68	68	

NXV Chariot allée étroite avec tête tridirectionnelle ou fourche télescopique
Schémas cotés

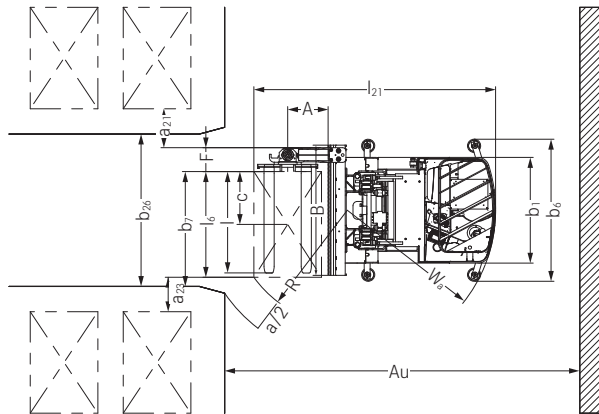

Vue de dessus - NXV avec fourche tridirectionnelle

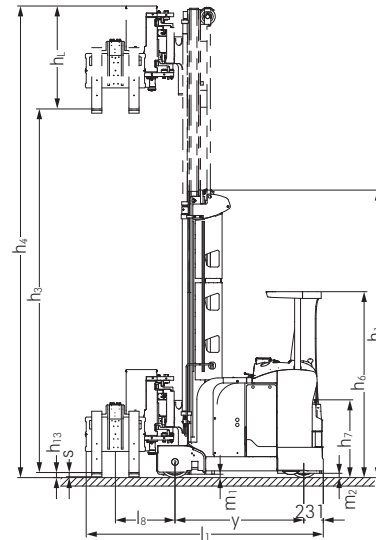

Vue latérale - NXV avec fourche tridirectionnelle

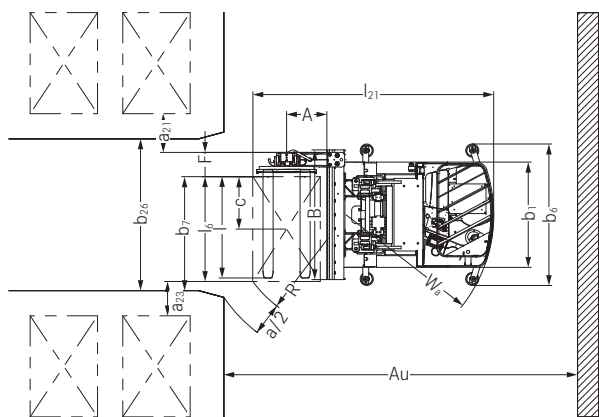

Vue de dessus - NXV avec fourche tridirectionnelle

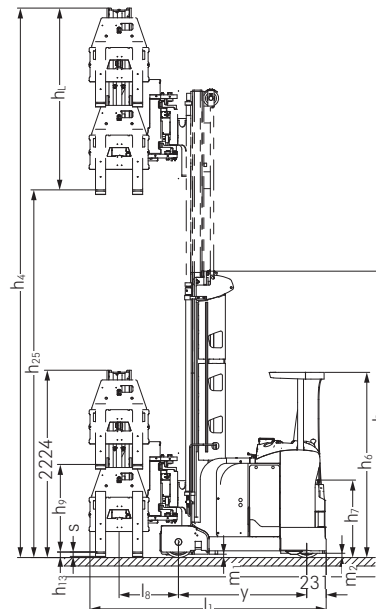

Vue latérale - NXV avec fourche tridirectionnelle

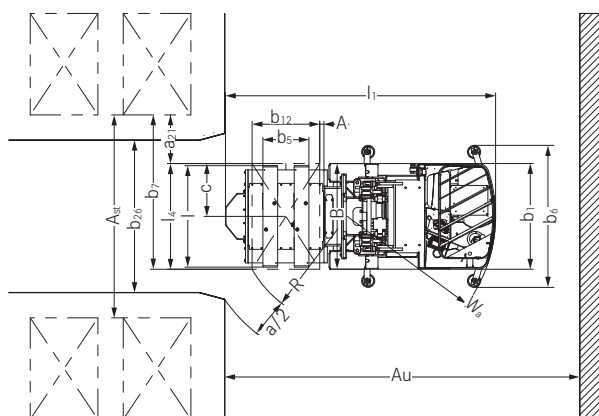

Vue de dessus - NXV avec fourche télescopique

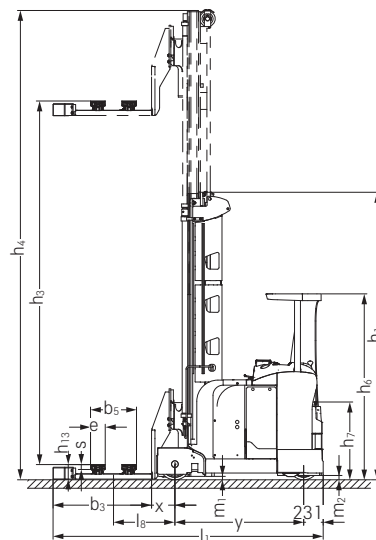

Vue latérale - NXV avec fourche télescopique

NXV Chariot allée étroite avec tête tridirectionnelle ou fourche télescopique

Tableaux des mâts



Mât télescopique 'L' Q = 1.000 kg avec fourche tridirectionnelle (indications de hauteur en mm)

Hauteur mât replié	Levée totale depuis le sol	Levée totale	Levage principal	Hauteur fourche abaissée	Levée auxiliaire ¹	Hauteur, mât déployé ²
h_1	$h_{25} (h_3 + h_9 + h_{13})$	$h_{24} (h_3 + h_9)$	h_3	h_{13}	h_9	$h_4 (h_3 + B_h H_{if} 2191 \text{ mm})$
2200	3365	3305	2200	60	1105	4391
2400	3765	3705	2600	60	1105	4791
2900	4765	4705	3600	60	1105	5791
3400	5765	5705	4600	60	1105	6791
3900	6765	6705	5600	60	1105	7791
4400	7765	7705	6600	60	1105	8791
4900	8765	8705	7600	60	1105	9791

Mât télescopique 'L' Q = 1.500 kg avec fourche tridirectionnelle (indications de hauteur en mm)

Hauteur mât replié	Levée totale depuis le sol	Levée totale	Levage principal	Hauteur fourche abaissée	Levée auxiliaire ¹	Hauteur, mât déployé ²
h_1	$h_{25} (h_3 + h_9 + h_{13})$	$h_{24} (h_3 + h_9)$	h_3	h_{13}	h_9	$h_4 (h_3 + B_h H_{if} 2191 \text{ mm})$
2200	2900	2840	1800	60	1040	3991
2400	3300	3240	2200	60	1040	4391
2900	4300	4240	3200	60	1040	5391
3400	5300	5240	4200	60	1040	6391
3900	6300	6240	5200	60	1040	7391
4400	7300	7240	6200	60	1040	8391
4900	8300	8240	7200	60	1040	9391

Mât triplex 'L' Q = 1.500 kg avec fourche tridirectionnelle (indications de hauteur en mm)

Hauteur mât replié	Levée totale depuis le sol	Levée totale	Levage principal	Hauteur fourche abaissée	Levée auxiliaire ¹	Hauteur, mât déployé ²
h_1	$h_{25} (h_3 + h_9 + h_{13})$	$h_{24} (h_3 + h_9)$	h_3	h_{13}	h_9	$h_4 (h_3 + B_h H_{if} 2191 \text{ mm})$
2200	4050	3990	2950	60	1040	5141
2400	4650	4590	3550	60	1040	5741
2900	6150	6090	5050	60	1040	7241
3400	7450	7390	6350	60	1040	8541
3900	8550	8490	7450	60	1040	9641
4400	10050	9990	8950	60	1040	11141
4900	11150	11090	10050	60	1040	12241
5400	12650	12590	11550	60	1040	13741
5900	13950	13890	12850	60	1040	15041

Mât télescopique 'L' Q = 1.000 kg avec fourche télescopique (indications de hauteur en mm)

Hauteur mât replié	Levée totale depuis le sol	Levage principal	Hauteur fourche abaissée	Hauteur, mât déployé
h_1	$h_{25} (h_3 + h_{13})$	h_3	h_{13}	h_4
2200	2380	2200	180	4391
2400	2780	2600	180	4791
2900	3780	3600	180	5791
3400	4780	4600	180	6791
3900	5780	5600	180	7791
4400	6780	6600	180	8791
4900	7780	7600	180	9791

Mât télescopique 'L' Q = 1.250 kg avec fourche télescopique (indications de hauteur en mm)

Hauteur mât replié	Levée totale depuis le sol	Levage principal	Hauteur fourche abaissée	Hauteur, mât déployé
h_1	$h_{25} (h_3 + h_{13})$	h_3	h_{13}	h_4
2200	1980	1800	180	3100
2400	2380	2200	180	3500
2900	3380	3200	180	4500
3400	4380	4200	180	5500
3900	5380	5200	180	6500
4400	6380	6200	180	7500
4900	7380	7200	180	8500

Mât triplex 'L' Q = 1.250 kg avec fourche télescopique (indications de hauteur en mm)

Hauteur mât replié	Levée totale depuis le sol	Levage principal	Hauteur fourche abaissée	Hauteur, mât déployé
h_1	$h_{25} (h_3 + h_{13})$	h_3	h_{13}	h_4
2200	3130	2950	180	4200
2400	3730	3550	180	4800
2900	5230	5050	180	6300
3400	6530	6350	180	7600
3900	7630	7450	180	8700
4400	9130	8950	180	10000
4900	10230	10050	180	11300
5400	11730	11550	180	12800
5900	13030	12850	180	14100

¹ Si aucun levée auxiliaire n'est utilisé : $h_9 = 0$ mm

² Pour les mâts sans levée auxiliaire, la hauteur h_4 diminue de 741 mm

NXV Chariot allée étroite avec tête tridirectionnelle ou fourche télescopique Vues détaillées



Manipulation ergonomique et facile des charges grâce au Joystick 4Plus



Laser transversal en option pour aligner le centre de la palette en toute sécurité



Système de caméra en option pour une visibilité optimale lors du chargement et du déchargement



STILL Easy Control, écran couleur avec instructions de conduite et touches favorites définissables par l'utilisateur



Option d'accès pour la charge d'opportunité des batteries lithium-ion

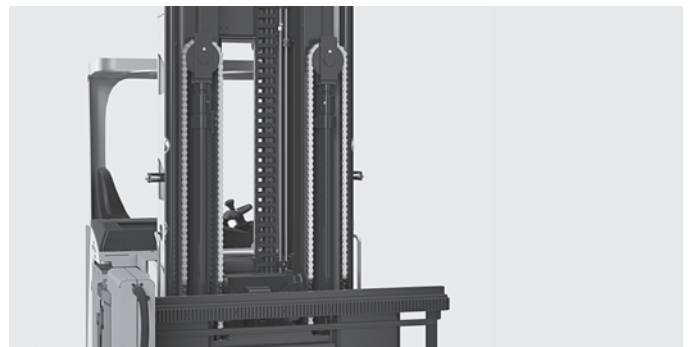

Positionnement horizontal optimal du chariot avec le laser de positionnement en option

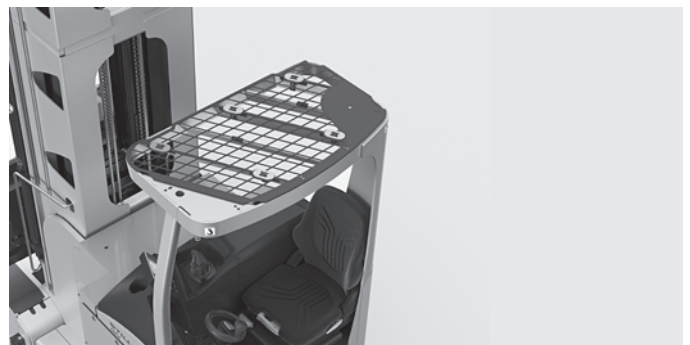
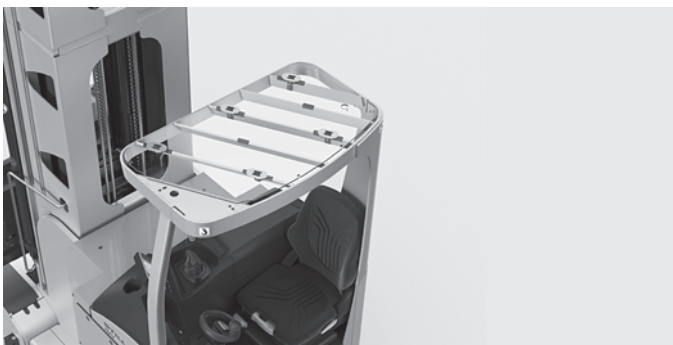

Quelle que soit l'application, nous proposons la protection de toit adéquate, à visibilité optimisée, avec ou sans couvercle en métal ou en polycarbonate

NXV Chariot allée étroite avec tête tridirectionnelle ou fourche télescopique iGo pilot

Une solution répondant à toutes les exigences : STILL iGo pilot peut lire aussi bien des transpondeurs RFID que des étiquettes Codes-barres

Configuration personnalisée : le système peut être adapté individuellement à tout entrepôt à allées très étroites

Conditions de travail optimales : la suppression des processus de recherche et des déplacements inutiles aide l'opérateur et permet une intégration rapide des nouveaux employés

iGo pilot

STILL iGo pilot - Caractéristiques et avantages clés

Les modules iGo pilot navigation et iGo pilot safety réalisent une liaison fonctionnelle entre la topologie d'un entrepôt et les chariots qui y opèrent. L'interface de navigation du pilote iGo communique avec le système de gestion de l'entrepôt et combine les processus de l'entrepôt en un tout intelligent. Le chariot connaît ainsi le prochain emplacement de stockage auquel l'opérateur doit se rendre dans le rayonnage grande hauteur, le soulageant des tâches de navigation. Lorsque l'opérateur accepte la mission suivante, son chariot détermine automatiquement le parcours optimal dans les allées jusqu'à l'emplacement correspondant. Grâce aux systèmes d'aide à la sécurité et d'alerte iGo pilot, qui peuvent être préconfigurés

individuellement pour chaque entrepôt, le chariot s'adapte de manière proactive à son itinéraire ainsi qu'aux conditions locales et aux dangers potentiels. Une fois arrivé au niveau de l'emplacement cible dans l'allée, le module iGo pilot navigation arrête automatiquement les fourches à l'emplacement correcte du rayonnage, horizontalement comme verticalement, en fonction de la tâche à accomplir. Dès qu'une commande est traitée, les données correspondantes sont renvoyées au système de gestion de l'entrepôt - afin d'éviter toutes erreurs de préparation de commandes ou d'entrées et sortie de stock. Résultat : une hausse significative des flux avec une sécurité accrue grâce au surcroît de souplesse apporté par la coordination en réseau.



NXV Chariot allée étroite avec tête tridirectionnelle ou fourche télescopique iGo pilot

Une utilisation simplissime : la destination peut être saisie soit par scanner, soit un terminal embarqué, ou en ligne à partir du système de gestion de l'entrepôt – après quoi le processus automatique s'enclenche d'une simple pression sur la commande de marche du chariot

Une productivité maximale : le chariot navigue automatiquement vers la destination choisie suivant un itinéraire optimal – et cela quels que soient l'expérience et les connaissances de l'opérateur

Une précision intelligente : le chariot atteint avec une parfaite exactitude la position de l'emplacement palette définie, avec la possibilité d'empêcher les mouvements de fourche lorsqu'ils ne sont pas nécessaires afin d'éviter les erreurs de stockage et de déstockage

Le module iGo pilot guide l'opérateur dans son chariot pour allées étroites le long de l'itinéraire idéal vers la position de palette souhaitée. Un tel niveau d'assistance est rendu possible en intégrant au système de navigation une cartographie de l'entrepôt et des rayonnages. En comparant sa position avec la cartographie embarquée dans le module de navigation, le chariot navigue sans hésitation dans les allées. Le module STILL iGo pilot navigation s'adapte aux activités de stockage, de déstockage et de préparation des commandes. Dès qu'une

commande est prise en charge par l'opérateur, le système détermine et affiche le parcours horizontal et vertical optimal vers l'emplacement de stockage correspondant. D'un coup d'œil sur l'écran du pupitre de commande, l'opérateur connaît à tout moment sa position actuelle par rapport à la position cible. Il ne peut diriger son chariot que dans la direction appropriée : dès qu'il s'engage dans une allée en dehors du parcours, une alarme s'affiche.

iGo pilot navigation

Par ses nombreuses fonctions de sécurité, l'assistance à la conduite protège contre tous dommages non seulement le chariot de magasinage, mais aussi les marchandises et les rayonnages – sans oublier les infrastructures de l'entrepôt

Toujours opérationnel : temps d'immobilisation minimisés grâce à une quasi-suppression des dommages matériels et des réparations qui en résultent

Grâce à un flux de tâches simplifiés, les magasiniers peuvent se concentrer pleinement sur leur cœur de métier : fiabiliser les entrées et sorties de stock, ainsi que la préparation des commandes

Si le système de sécurité iGo pilot est installé, la sécurité opérationnelle et la capacité de manutention des chariots STILL pour allées très étroites sont toutes deux considérablement améliorées. En outre, les zones de l'entrepôt à allées très étroites auxquelles s'appliquent des règles de sécurité particulières sont définies à l'avance. Une cartographie en trois dimensions est faite par STILL et stockée par le module de navigation embarquée. Il devient ainsi possible de gérer

automatiquement des paramètres comme les obstacles spécifiques à certaines allées, les ralentissements obligatoires ou les restrictions de hauteur dans certaines zones. Le chariot localise en permanence sa position grâce à la cartographie embarquée. Durant ses trajets, le chariot identifie chaque allée, reconnaît ses conditions de circulation et s'y adapte automatiquement. STILL iGo pilot safety assure donc en permanence le respect de règles de sécurité prédéfinies.

iGo pilot safety

NXV Chariot allée étroite avec tête tridirectionnelle ou fourche télescopique Lithium-ion

Depuis 100 ans, STILL se consacre à l'électromobilité innovante. Sans émissions, silencieuses, performantes et sûres, telles sont les promesses que nous faisons. Avec la technologie lithium-ion, nous ajoutons à ces avantages ceux de l'électromobilité : une disponibilité maximale, une flexibilité extrême et de faibles coûts d'exploitation. Une différence cruciale par rapport aux batteries plomb-acide est que les batteries lithium-ion peuvent être rechargées - entièrement ou partiellement - à tout moment et en tout lieu. Et ce, sans avoir à retirer la batterie et sans exigences particulières (ventilation) pour le lieu de chargement. Le chariot est raccordé au chargeur selon le principe incroyablement simple du "plug & play" pour un chargement flexible, simple et à la demande, à tout moment. Outre les temps de charge

courts, il n'est plus nécessaire de changer la batterie en cas de travail en plusieurs équipes. Cela signifie une disponibilité maximale.

La technologie lithium-ion augmente non seulement l'efficacité du chariot élévateur, mais réduit également ses coûts d'exploitation. Le remplacement de la batterie n'est plus nécessaire. En outre, les batteries lithium-ion ne nécessitent aucun entretien, ont une longue durée de vie, sont très robustes et fonctionnent aussi bien dans les conditions de température les plus extrêmes.

Le NXV est disponible avec une batterie lithium-ion d'une capacité maximale de 39,2 kWh. Pour permettre l'installation ultérieure de la technologie lithium-ion, le camion peut être livré prêt à l'emploi.



Laser de positionnement



Le NXV peut être équipé en option d'un laser de ligne transversale. Celui-ci est situé entre les pointes des fourches et, en combinaison avec le système de caméra, offre à l'opérateur une aide efficace pour approcher le tablier de fourche avec précision et pour positionner la charge au centre des fourches.

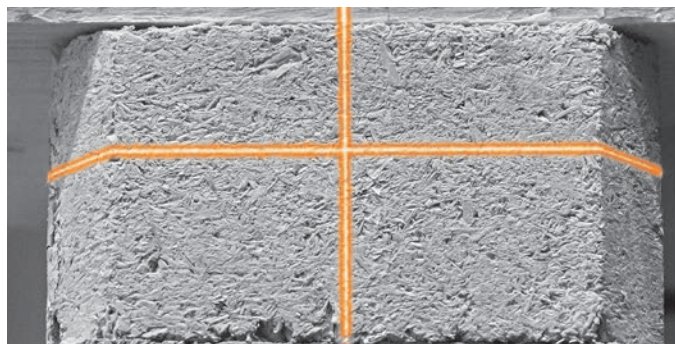

La surface de projection du laser étant nettement plus grande que celle des lasers ponctuels, elle est également plus visible, quelles que soient les conditions d'éclairage. Grâce à la transmission par caméra en WiFi, l'opérateur reçoit des images claires de la charge et de sa position, affichées directement sur le grand écran couleur.



La prise de charge, assistée par nos aides au positionnement innovantes, augmente à la fois les performances de manutention et la sécurité de l'opérateur et de la charge. La combinaison avec le système de caméra sur les fourches est ce qui fait la différence ici. Les opérateurs sont en mesure de tout voir depuis le poste de pilotage et gardent toujours tout en vue lors du stockage et du déstockage.



Cette technologie innovante permet un alignement précis des fourches, et facilite l'identification de la hauteur des fourches lors de la prise d'une charge.

NXV Chariot allée étroite avec tête tridirectionnelle ou fourche télescopique Modularité

Chez STILL, la bonne solution est la solution sur mesure. À l'aide de notre logiciel de configuration des chariots allées étroites, nous veillons à ce que nos chariots répondent aux exigences exactes de nos clients et s'adaptent précisément à leurs conditions d'utilisations. Pour ce faire, nous analysons les dimensions de l'entrepôt et des marchandises

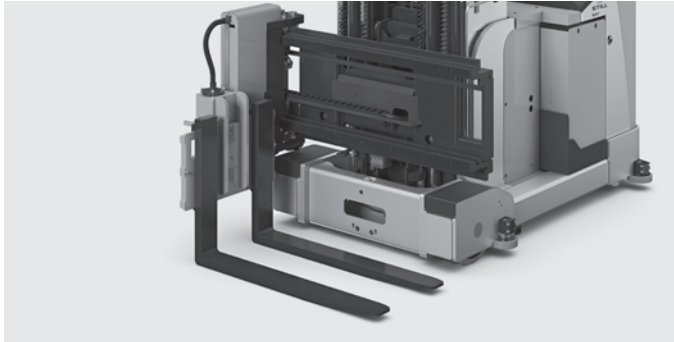

La tête tridirectionnelle est extrêmement polyvalente. Grâce à son fonctionnement sensible, précis et silencieux, elle permet la prise de trois côtés et le déchargement sur un convoyeur. Pour ce faire, les clients peuvent choisir parmi une sélection de fourches standard, de fourches extra fine et de fourches à réglage manuel ou hydraulique.

à transporter, ainsi que ses éventuels projets de croissance. Qu'il s'agisse du mode de prise de charge, du type de cabine, de la capacité de charge résiduelle ou de la hauteur de levage, nous configurons le chariot idéal pour chaque besoin.

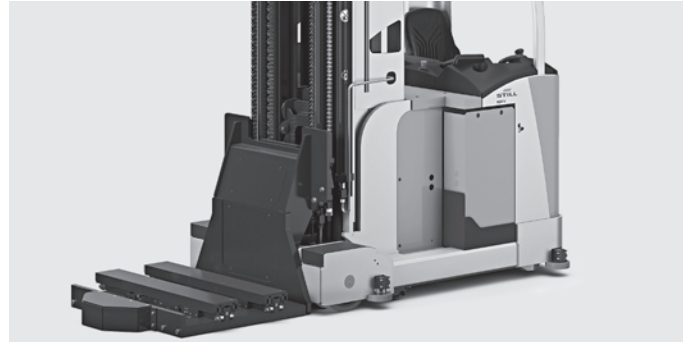

La fourche télescopique compacte garantit une vitesse de manutention élevée des marchandises dans les allées de travail particulièrement étroites. Elle offre une extension latérale rapide dans les deux sens, ce qui permet de travailler sur les deux côtés du rayonnage sans rotation de la charge.

Joystick



Le Joystick 4Plus ouvre un tout nouveau niveau de précision et d'ergonomie dans le contrôle des véhicules. Il épouse parfaitement la main de l'opérateur et s'adapte en douceur à la posture naturelle de la main en suivant la ligne naturelle du bras de l'opérateur, lorsqu'il est tenu dans une pose détendue. Son fonctionnement est particulièrement souple et réactif. Cela permet non seulement de le



contrôler très facilement avec une précision maximale, mais aussi de le faire fonctionner sans fatigue tout en améliorant la posture de l'opérateur. Autre point fort : l'opérateur dispose de toutes les fonctions de l'appareil et des accessoires de commande d'une seule main et peut commander les fonctions de levage, de déplacement, de rotation et d'extension sans avoir à tendre la main.

NXV Chariot allée étroite avec tête tridirectionnelle ou fourche télescopique Pour les allées étroites, les rayonnages grandes hauteurs et les performances les plus élevées.

Puissant et robuste : capacité de charge allant jusqu'à 1,5 t avec une hauteur de levage allant jusqu'à 13,8 mètres

Utilisation efficace de l'entrepôt grâce à une manutention sûre des charges à grande hauteur et une excellente capacité de manutention grâce à des systèmes d'assistance intelligents

Poste de travail ergonomique avec Joystick 4Plus innovant, STILL Easy Control et de nombreuses fonctions de sécurité



Allées étroites, stockage grandes hauteurs, marchandises lourdes, peu d'espace ? Si cela correspond à vos besoins, alors la réponse tient en trois lettres : NXV. Le chariot pour allées étroites est le partenaire idéal pour une utilisation efficace de l'espace dans les entrepôts. Grâce à ses dimensions compactes et à sa tête tridirectionnelle ou à ses fourches télescopiques, il n'a besoin que d'un espace réduit, ce qui en fait la solution naturelle pour les allées étroites. Lorsqu'il s'agit de travailler en hauteur, plus il y a d'emplacement de stockage, mieux c'est. Le NXV permet un stockage et un déstockage rapides et fiables à des hauteurs allant jusqu'à 13,8 mètres. Sa conception robuste, le système intelligent d'assistance à l'opérateur OptiSpeed, ainsi que la stabilisation active de la charge (ALS) facilitent la manutention sûre et rapide de marchandises pesant jusqu'à 1 500 kilos à grande hauteur. Avec l'ALS, il est également possible d'augmenter la capacité de manutention jusqu'à 5 % et le système assure automatiquement

une profondeur de stockage régulière. Des aides au positionnement en option, telles que le laser entre les fourches ou les systèmes de caméra, aident l'opérateur à positionner précisément la charge. Le NXV offre aux opérateurs le meilleur du confort et de l'ergonomie. Il est équipé de série du Joystick 4Plus sensible, qui garantit une utilisation facile, sans fatigue et conviviale du chariot. Les fonctions de levage, de déplacement et de rotation de tête, ainsi que le sens de la marche, peuvent toutes être commandées d'une seule main sans avoir à se pencher. Grâce aux nombreuses touches "favorites" configurables individuellement, les opérateurs peuvent également adapter le poste de travail à leurs besoins et à leurs préférences personnelles. Grâce au grand écran couleur du panneau STILL Easy Control, toutes les informations pertinentes sur le véhicule sont également disponibles sous forme compacte dans le champ de vision de l'opérateur.

Les facteurs « Simply Efficient » : des critères de performance comme indicateurs d'efficacité et de rentabilité

Simply easy

- Manipulation facile de la charge d'une seule main : commande ergonomique, précise et conviviale avec le Joystick 4Plus innovant
- Toutes les informations pertinentes sur le véhicule en un coup d'œil avec STILL Easy Control
- Facile à régler : réglages de fonctionnement basés sur l'utilisateur avec des touches favorites configurables individuellement
- Chargement rapide et facile de la batterie, et charge d'opportunité pour la version lithium-ion

Simply powerful

- Densité de stockage élevée et manipulation sûre, même avec des charges lourdes (jusqu'à 1,5 t) et lors de travaux à grande hauteur
- Utilisation maximale de l'espace grâce à des hauteurs de stockage allant jusqu'à 13,8 mètres avec l'élévation principale et auxiliaire
- Performances et capacités de manutention optimales grâce à OptiSpeed, le système d'assistance intelligent
- Performances de manutention maximales à grande hauteur avec la stabilisation active de la charge (ALS)

Simply safe

- Sécurité maximale pour l'opérateur et son environnement grâce au système intelligent d'assistance à l'opérateur iGo pilot safety avec réglage automatique de la vitesse, coupure de levage, assistant de freinage et ralentissement en fin et sortie d'allée, et bien d'autres encore

- Une visibilité optimale : Safety Light permet de s'assurer que le véhicule est visible avant de quitter l'allée
- Fonctionnement sûr et rapide et capacité de manutention maximale grâce aux systèmes de caméras et aux aides au positionnement comme le laser

Simply flexible

- Chariots élévateurs sur mesure, fabriqués de manière modulaire en fonction des besoins spécifiques du client
- Une gamme flexible d'applications pour différentes charges et conditions d'entreposage grâce à la fonction extra-course en option

Simply connected

- Sûr et efficace : approche semi-automatisée de l'emplacement cible à l'aide de la navigation iGo pilot
- Informations utiles : toutes les informations pertinentes sur les véhicules sont contenues dans l'application web puissante et innovante neXXt fleet STILL
- Sécurité de travail optimale et affectation fiable des opérateurs avec le FleetManager 4.x STILL
- Optimisation du flux de marchandises grâce à une intégration facile dans le système de gestion d'entrepôt (WMS) avec l'interface de navigation iGo pilot

NXV Chariot allée étroite avec tête tridirectionnelle ou fourche télescopique

Variantes d'équipement



	NXV avec fourche tridirectionnelle	NXV avec fourche bidirectionnelle		
Poste de conduite	Siège conducteur ergonomique, amortissant les chocs, avec réglage horizontal	●	●	
	Variantes du siège du conducteur avec chauffage du siège et revêtement en tissu ou en similicuir	○	○	
	Poste de travail ergonomique, amortissant les chocs, avec réglage de l'inclinaison	○	○	
	Ceinture de sécurité sur le siège de l'opérateur	○	○	
	Affichage couleur des états de fonctionnement	●	●	
	Écritoire A4	○	○	
	Système de caméras comprenant une ou deux caméras	○	○	
	Toit de protection avec couverture en maille ou écran en plastique	○	○	
	Toit de protection avec coussin de tête	●	●	
	Support mécanique et alimentation électrique du terminal de données	○	○	
	Compartment de rangement avec connexion USB	●	●	
	Rétroviseurs montés en direction de la tête tridirectionnelle et/ou dans le sens de marche de la roue motrice	○	—	
	Rétroviseurs montés en direction de la tête bidirectionnelle et/ou dans le sens de marche de la roue motrice	—	○	
	Aide à l'entrée et à la sortie sur le toit de protection	○	○	
Packs complémentaires	Aide au positionnement avec un pointeur laser dans le sens de la marche et/ou une ligne laser transversale	○	○/—	
	OptiSpeed 3.0 : basic equipment with reach control	●	●	
	OptiSpeed 3.1 : détection de charge avec optimisation de la vitesse	○	—	
	OptiSpeed 3.3 : détection de charge et de poids avec optimisation de la vitesse	○	—	
	OptiSpeed 3.4 : Stabilisation active de la charge ainsi que détection du poids et de la charge pour optimiser la vitesse	○	—	
	STILL iGo pilot navigation : positionnement semi-automatique	○	○	
	Différents packs de levages	○	○	
	Différents packs de translation	○	○	
	Sécurité	STILL iGo pilot safety : sécurité sur mesure et flexibilité dans les allées étroites	○	○
		Freinage automatique en bout d'allée avec PSA, tags RFID ou plots magnétiques.	○	○
Accès par code PIN		○	○	
FleetManager : autorisation d'accès, détection de chocs, rapports personnalisés		○	○	
Coupure de levée et arrêt de descente		○	○	
Cycle automatique des fourches pour un changement de charge rapide et sûr, intégré au pupitre de commande		○	○	
Présélection des hauteurs de levée accélérant les approches aux emplacements de stockage		○	○	
Signal sonore durant la circulation du chariot - sens charge et/ou moteur		○	○	
Système hydraulique	Système de protection individuelle mobile (PSA)	○	○	
	Sécurité Light STILL projette une lumière bleue sur la trajectoire	○	○	
	Extra-course des fourches tridirectionnelles	○	—	
	Réglage symétrique de la fourche	○	—	
	Translateur de fourche	○	—	
	Ecarteur de fourche	○	—	
	Rotation synchronisée des fourches	●	—	
	Levée auxiliaire	○	—	
	Cycle de fourche automatique	○	—	
	Pompe hydraulique à niveau sonore optimisé	●	●	
Entraînements	Récupération d'énergie à la descente	●	●	
	Accélération continue et sans à-coup jusqu'à la vitesse maximale	●	●	
	Entraînements sans maintenance pour la conduite, la direction et la levée	●	●	
	Composants en carters étanches aux salissures et à la poussière	●	●	
	Génératrice intégrée au système de freinage pour récupération d'énergie	●	●	
Batterie	Frein hydraulique comme frein supplémentaire	○	○	
	Compartiment batterie 48 V pour capacités de 360 à 1085 Ah	○	○	
	Prêt pour l'installation ultérieure d'une batterie lithium-ion	○	○	
	Batterie lithium-ion	○	○	
	Rouleau dans coffre à batterie pour le changement latéral de la batterie	●	●	
Accès pour recharge batterie rapide	○	○		

● Standard ○ En option — Non disponible

STILL

6 Bd Michael Faraday
Serris - CEDEX 4
77716 Marne-la-Vallée
France
Tél: +33 1 64 17 40 00

info@still.fr

**Pour plus d'informations, consultez le site
www.still.fr**

STILL S.A.

Vosveld 9
2110 Wijnegem
La Belgique
Tél: +32 3 360 62 00
Fax: +32 3 326 21 42

info@still.be

**Pour plus d'informations, consultez le site
www.still.be**

STILL S.A.

Succursale Suisse Romande
Route de Pra de Plan 35
1618 Châtel-Saint-Denis
Suisse
Tél: +41 21 946 40 80
Fax: +41 21 946 40 92

info@still.ch

**Pour plus d'informations, consultez le site
www.still.ch**

STILL S.A. Luxembourg Branche

Zoning Industriel 11, Um Wöller
4410 Soleuvre (Sanem)
Luxembourg
Tél: +352 27 84 85 91
Fax: +352 27 84 85 92

info@still-luxembourg.lu

**Pour plus d'informations, consultez le site
www.still-luxembourg.lu**

STILL a la certification qualité,
sécurité au travail,
protection de l'environnement et
gestion de l'énergie.

